

OPITEC

Hobbyfix

1 3 0 . 0 2 2

Lapin de Pâques



REMARQUE

Une fois terminées les maquettes de construction d'OPITEC ne sauraient être considérées comme des jouets au sens commercial du terme. Ce sont, en fait, des moyens didactiques propres à accompagner un travail pédagogique.

1. Informations techniques:

Genre: Objet utile (décoration) en kit à construire

Réalisation: En atelier, dès la 3^{ème} année scolaire.

2. Eléments utilisés:

Matériaux Contreplaqué, à plusieurs couches
Fibres opposées

Traitement: Le bois est scié, râpé, limé, percé et poncé
Marquer selon les gabarits donnés ou vos propres mesures

Liaison: Coller (colle blanche)

Surface: Cire (liquide ou épaisse)
Vernis pour bois (fond/laque)
Teinter (en couleur et soluble à l'eau, ensuite vernir en surface)
Huile de lin

3. Outillage:

Pour scier: Scie à chantourner convient pour les arrondis et coupes que l'on ne peut pas réaliser avec d'autres scies.

Attention: Les dents de la scie sont tournées vers le bas!

Pour limer: Suivant le travail à réaliser, choisir la lime qui convient.

Attention: Ne peser sur l'outil que lorsque celui-ci est en mouvement !

Pour poncer: Souche à polissage pour les arêtes et les surfaces.
Utiliser du papier-émeri pour les formes personnalisées.

Pour percer: Utiliser une drille ou une perceuse électrique à support.

Attention: Respecter les prescriptions de sécurité d'usage (longs cheveux, bijoux, habillement, lunettes de protection, installation de serrage)!

Pour le serrage: Ce qui convient bien, ce sont les serre-joints (légers, ils ne laissent aucune trace)

Généralités:

Le modèle illustré n'est qu'une proposition et peut bien évidemment être réalisé différemment, ceci tout en prenant en considération le contenu de la boîte.

4. Liste des pièces:

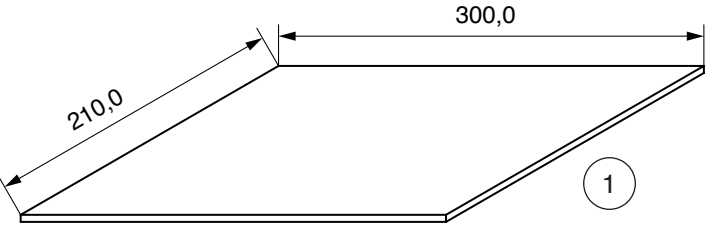
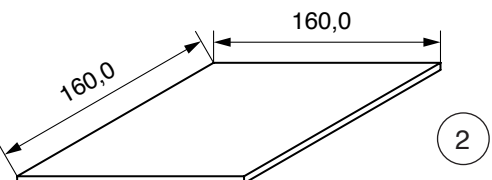
Groupe	Matériel	Quantité	Dimensions/Illustration
Figurine; pieds	Contreplaqué	1	
Plaque pour les oeufs	Contreplaqué	1	

5. Dessin éclaté:

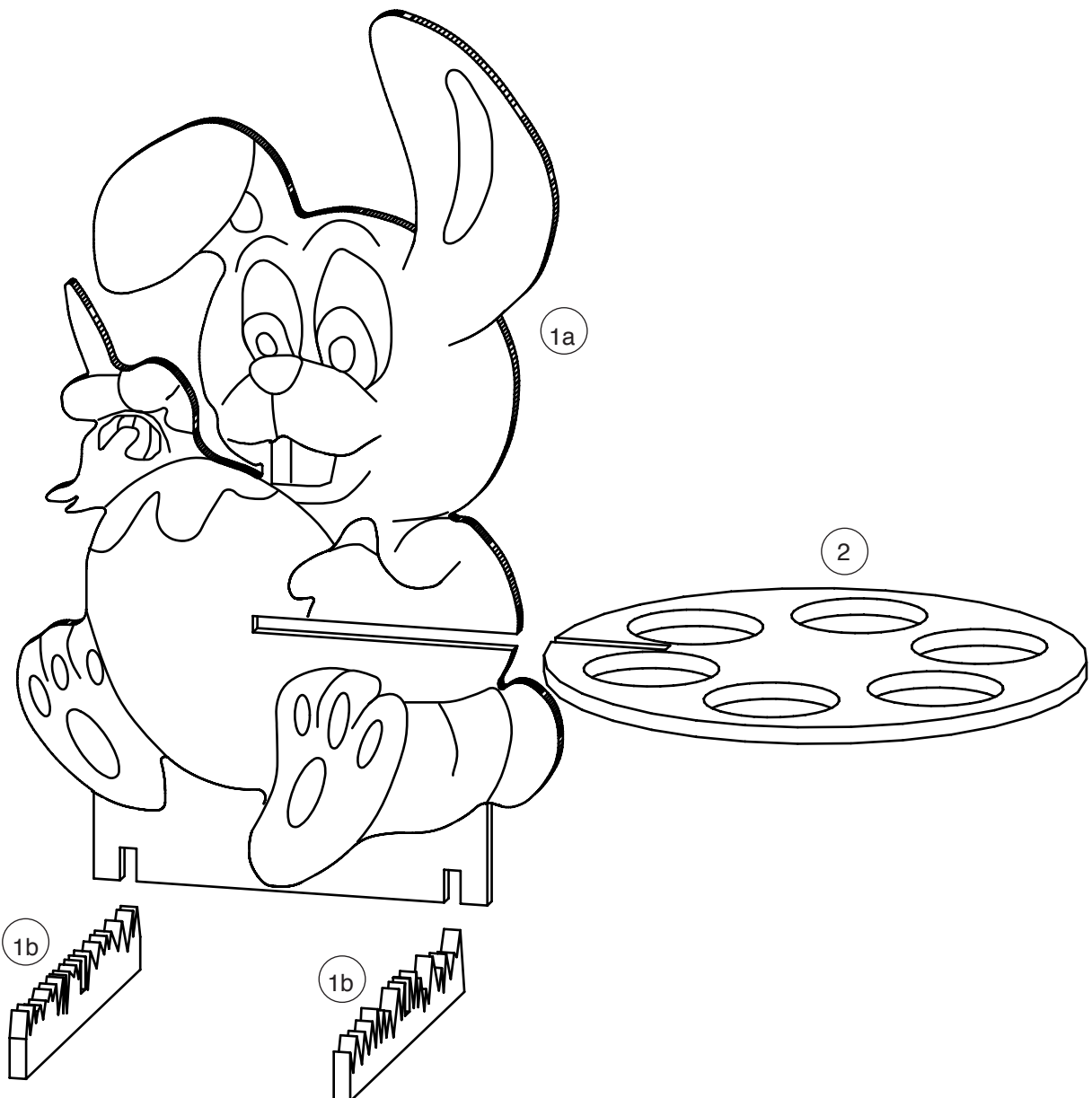

6. Plan de montage / Vue d'ensemble

6.1 Réalisation de la figurine et des pieds

6.2 Réalisation de la plaque à oeufs

6.3 Mise en couleur et montage final

6.1 Réalisation de la figurine et des supports

6.1.1 Reporter les pochoirs de la figurine et des pieds (traits pleins épais, voir page 9/11) sur la plaque de contreplaqué (1) 5 x 210 x 300 mm. Orienter les pochoirs de manière à ce qu'ils soient à franc-bord!

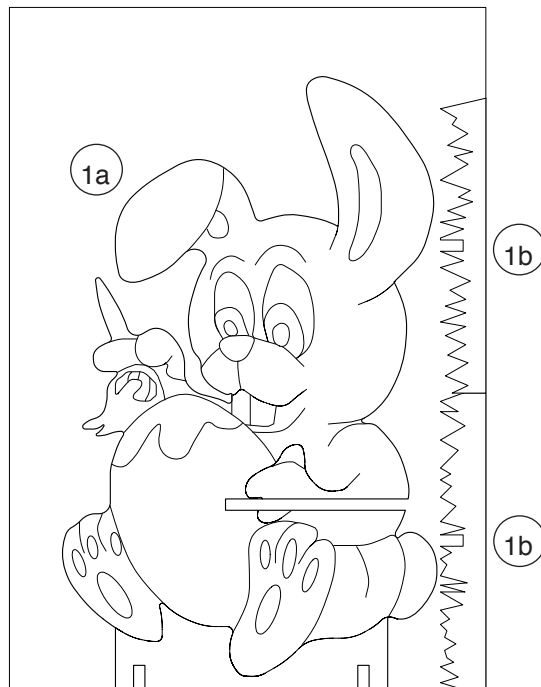

6.1.2 Scier la figurine et les pieds et poncer proprement les coupes réalisées à la scie. Les encoches ne doivent pas être plus larges que la largeur de la planche (5mm). Assembler les éléments et contrôler si les encoches sont bien adaptées, le cas échéant retravailler.

Remarque: Veiller à ce que les encoches situées dans les pieds correspondent bien au niveau des mesures avec celles de la figurine. Ne pas encore coller les pièces!

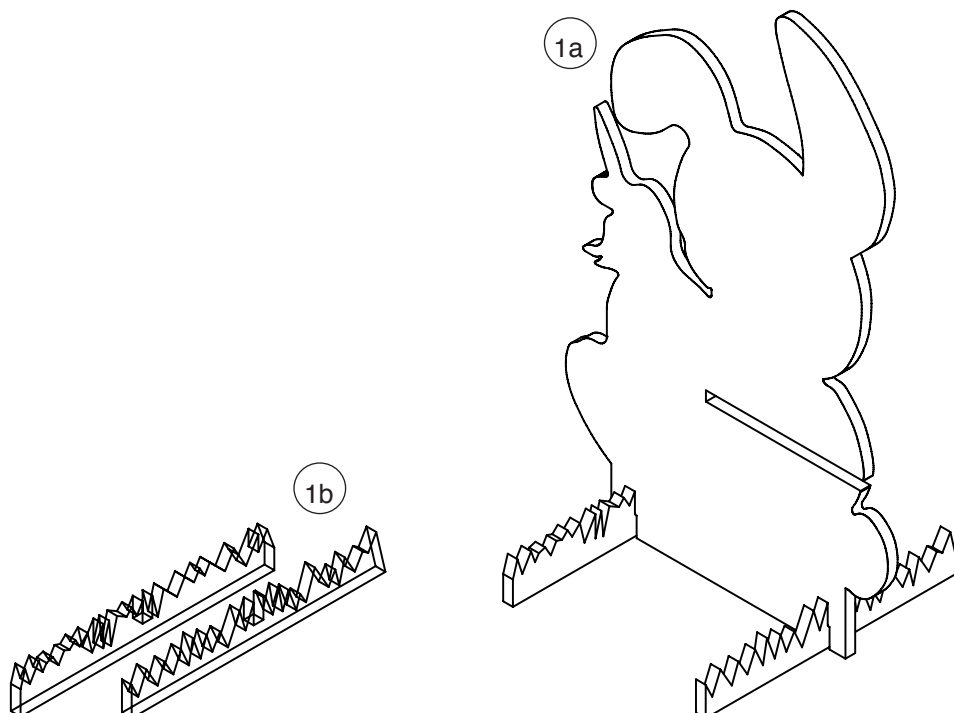

6.2 Réalisation de la plaque à oeufs

6.2.1 Reporter le pochoir de la plaque pour les œufs (voir page 7) sur la planche de contreplaqué (2) 5 x 160 x 160 mm.

6.2.2 Dans les six cercles, percer un trou avec une drille ou un outil semblable et, avec une lame de scie à chan-tourner universelle, scier proprement les cercles, retravailler éventuellement avec une lime demi-ronde. Les trous peuvent également être faits avec un foret à pointe de centrage de 40 mm (par l'enseignant). Arrondir un peu les bords afin qu'ultérieurement les oeufs ne soient pas endommagés.

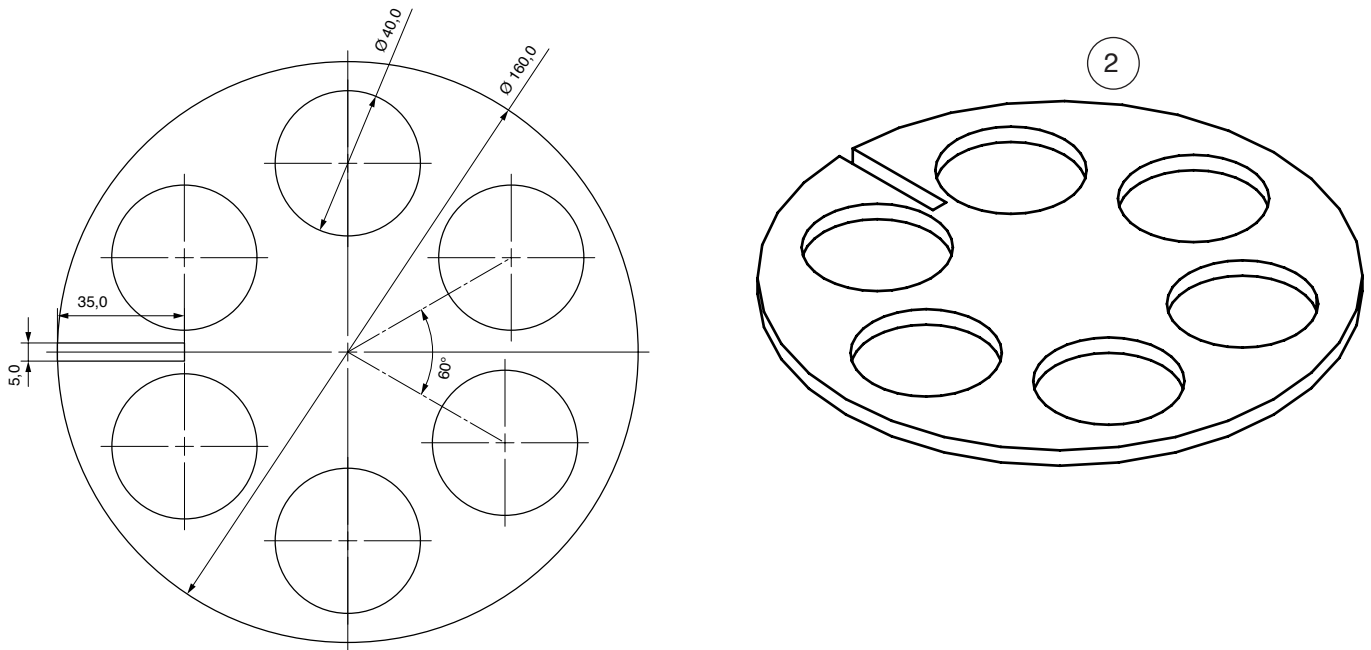

6.2.3 Scier l'encoche rectangulaire. Scier ensuite la plaque ronde pour les œufs (160 mm de diamètre).

Remarque: Veiller à ce que l'encoche rectangulaire faite dans les pieds et la figurine soient nettes et correspondent exactement au niveau des mesures !

6.2.4 Enfoncer la plaque à oeufs dans la figurine (ne pas encore coller !!) et vérifier les bonnes dimensions, le cas

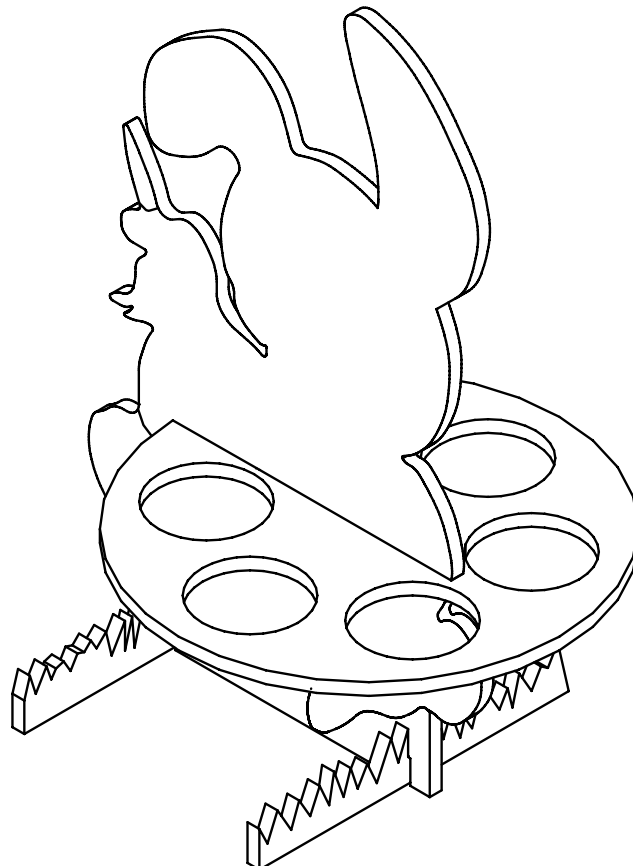

6.3 Mise en peinture et montage final

6.3.1 Reporter les contours de pochoir (lignes fines et pleines). Celui qui le souhaite peut peindre le lapin des deux côtés; pour ce faire, il faut reporter les contours de manière inversée sur l'autre face.

6.3.2 La mise en peinture est libre à chacun.

Remarque: Il est en tout cas nécessaire de marquer les surfaces de colle avant de mettre en peinture afin que celles-ci ne soient pas enduites de peinture.

6.3.3 Après le séchage assembler les éléments en les collant.



7. Pochoirs

Plaque à oeufs

E 1 : 1

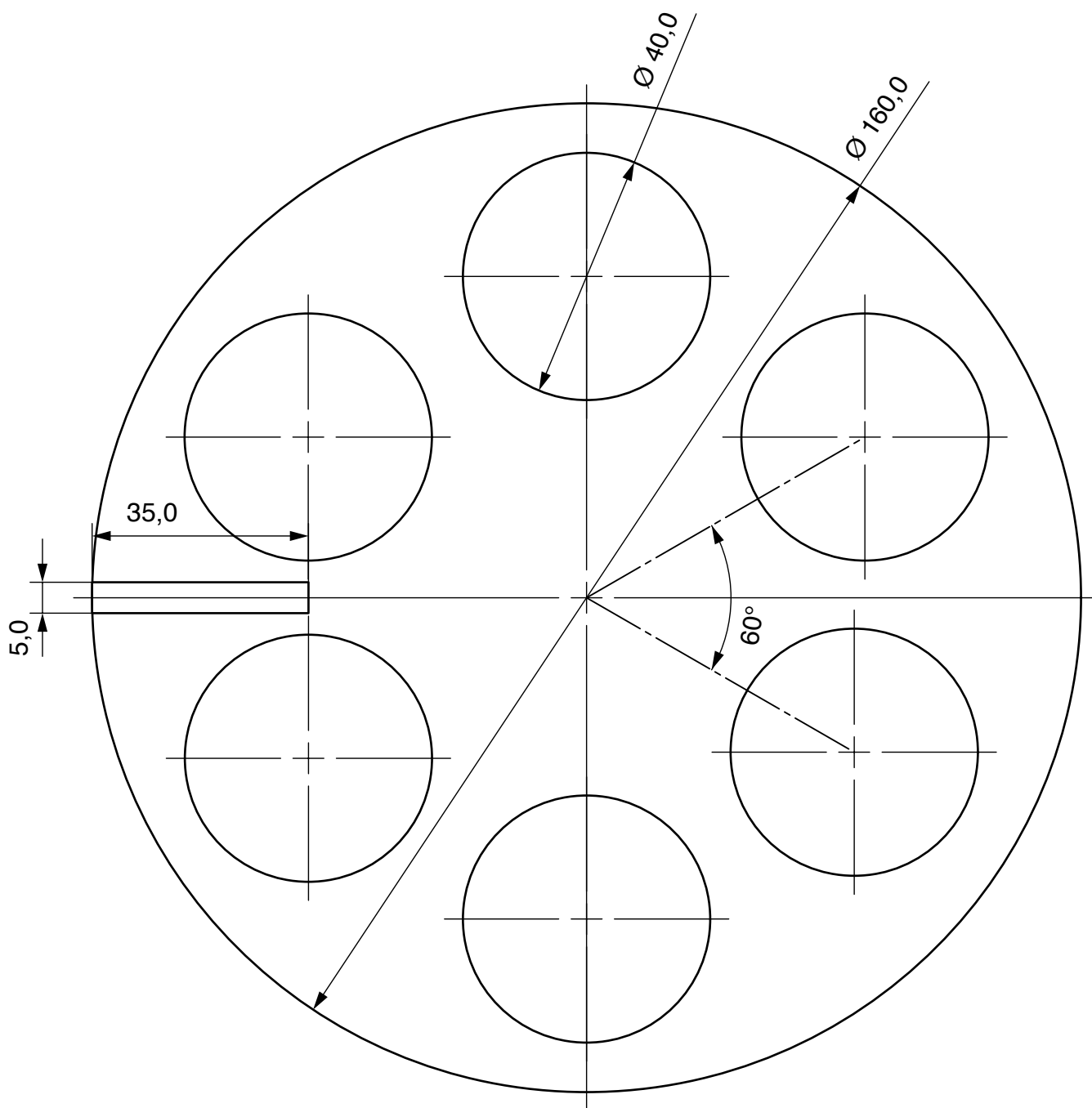

7. Pochoirs

Figurine et pieds

E 1 : 1

Proposition de couleurs:

- 1 ocre/brun clair
- 2 noir
- 3 rouge
- 4 bleu
- 5 blanc
- 6 vert

contours = noirs

couleur de la surface restante = brun

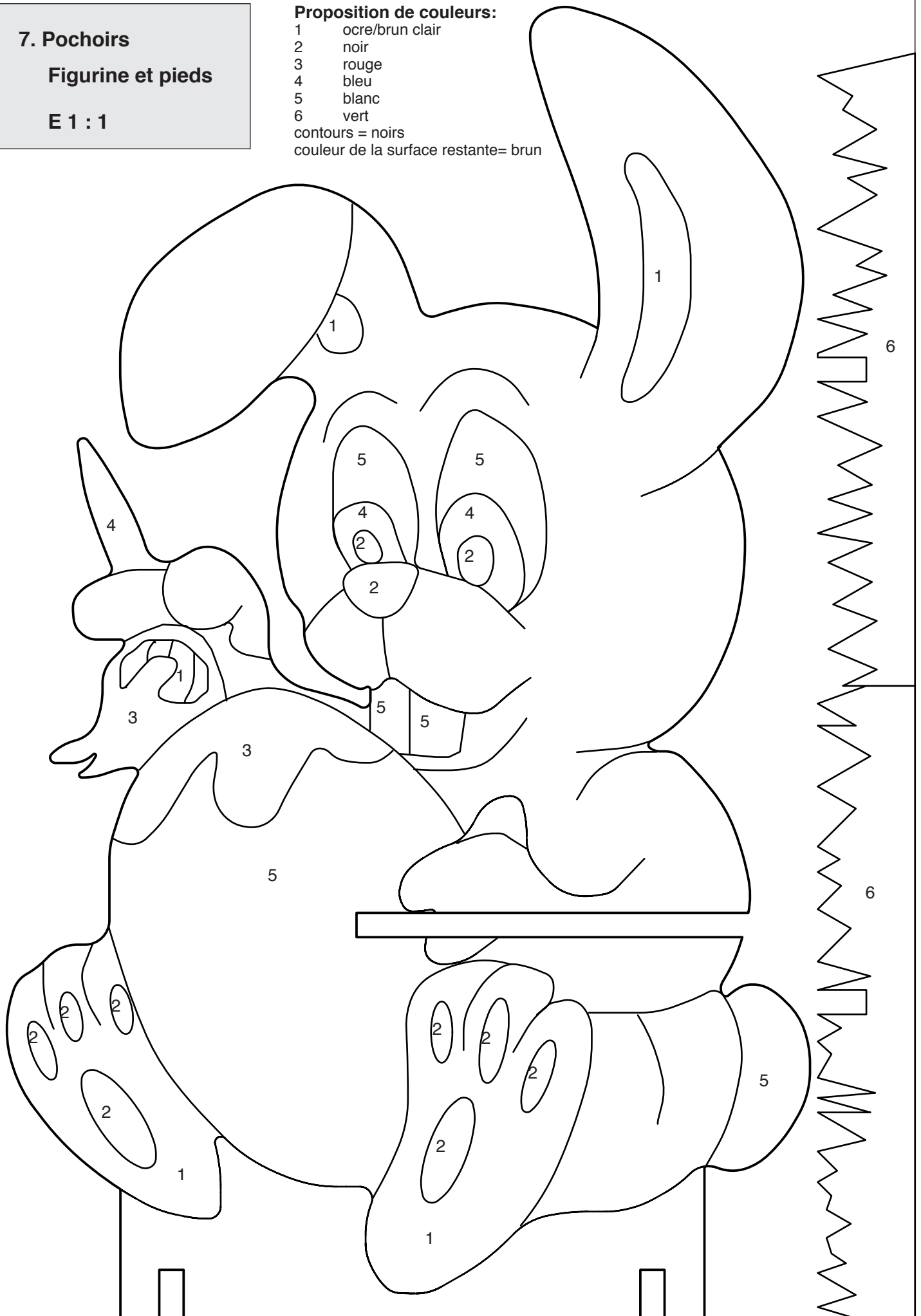

8. Pochoirs

Figurine et pieds

E 1 : 1

